

# Kladivové drtiče s válci KDV

## Kladivové drtiče s válci

Kladivové drtiče KDV slouží k drcení lepivých a vlhkých materiálů. Jsou určeny zejména k drcení černého a hnědého uhlí o vlhkosti do 50 %, jílovitých složek o vlhkosti až 25 %, surového kaolinu o vlhkosti 25 %, jílovitého sádrovce o vlhkosti až 18 % dále k drcení bauxitu, cihlářských a keramických surovin.

Na přání lze drtič vybavit automatickým mazacím systémem

### Mezi hlavní provozní vlastnosti patří:

- vysoká provozní spolehlivost
- nízké náklady na provoz a údržbu
- nenáročná obsluha a údržba
- vysoký specifický výkon
- vysoká odolnost proti zalepování drtícího prostoru
- necitlivost vůči nedrtitelným předmětům
- vysoká životnost hlavních drtících dílů
- výstupní zrnitost je 90 % 30 mm – 40 mm

### Hlavní parametry

typ	rozměr vstupního otvoru	max. vstup		výkon*	el. motor
	mm	m <sup>3</sup>	mm	t/h	kW
KDV 0606	670x630	0,03	500	90-150	55-75
KDV 1010	1030x995	0,05	500	230-380	100-200
KDV 1013	1030x1265	0,05	600	300-500	250-400
KDV 1313	1260x1245	0,06	800	550-900	315-500
KDV 1318	1260x1750	0,06	800	750-1250	400-630
KDV 1616	1650x1620	0,1	900	1000-2000	500-1000
KDV 1622	1650x2200	0,1	1000	1300-2500	800-1200

### Hlavní rozměry drtičů KDV

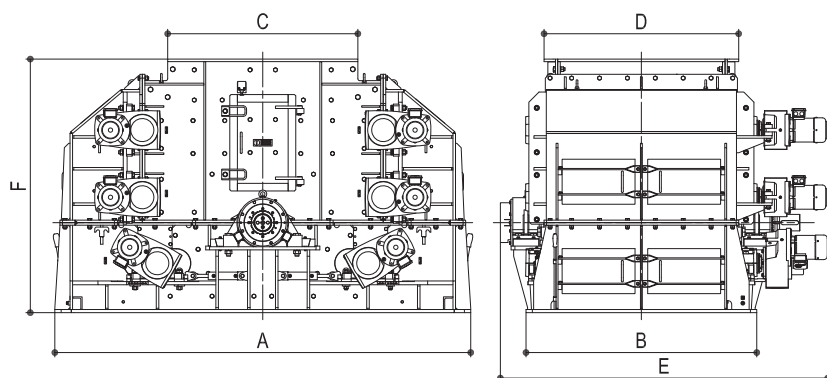

typ	A	B	C	D	E	F
	mm	mm	mm	mm	mm	mm
KDV 0606	2200	1100	900	865	2000	990
KDV 1010	2420	1660	1250	1220	2465	1485
KDV 1013	2420	1930	1250	1490	2735	1485
KDV 1313	3280	1820	1500	1535	2570	2000
KDV 1318	3280	2350	1500	2040	3100	2000
KDV 1616	3900	2280	1900	1880	3500	2500
KDV 1622	3900	2880	1900	2480	4100	2500

## DRCENÍ



Drtič KDV 1013 drcení uhlí 350t/h



Drtič KDV 1313 drcení uhlí 400t/h

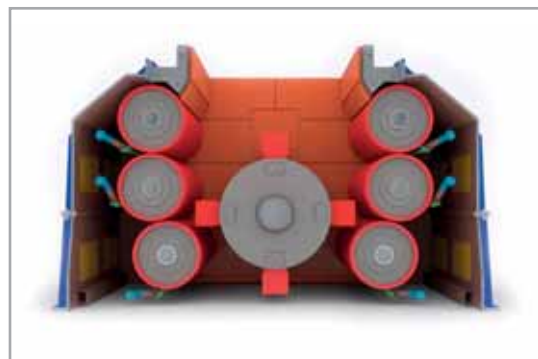

Řez drtičem KDV